

### Installation Support • Soporte de instalación • Support d'installation

#### Personal Assistance, Product Specs, & "How-to" Questions:

Asistencia personal, especificaciones del producto y preguntas sobre "cómo hacerlo":

Aide personnelle, spécifications du produit et questions « pratico-pratiques » :

**1-800-PFAUCET (732-8238)**

**pfisterfaucets.com/support**

Installation Videos Available  
Videos de instalación a disposición  
Vidéos d'installation disponibles



pfisterfaucets.com/videos

### ! WARNING / ADVERTENCIA / AVERTISSEMENT

To reduce the risk of injury or property damage, read all instructions before installing product. Wear safety goggles. Product must be installed in accordance with all state & local plumbing & building codes. Call a professional if you are uncertain about installing this product.

Para disminuir el riesgo de lesiones o daños a la propiedad, lea todas las instrucciones antes de instalar el producto. Utilice gafas de seguridad. El producto deberá instalarse de acuerdo con la normativa de plomería y construcción estatal y local. Llame a un profesional si no está seguro sobre cómo instalar este producto.

Pour réduire le risque de blessures ou de dommages, lire toutes les instructions avant d'installer le produit. Portez des lunettes de sécurité. Il faut installer le produit en respectant tous les codes de construction et de plomberie locaux et d'état. Appelez un professionnel si vous n'êtes pas certain de la façon d'installer ce produit.

#### Required Tools

Herramientas necesarias  
Outils nécessaires

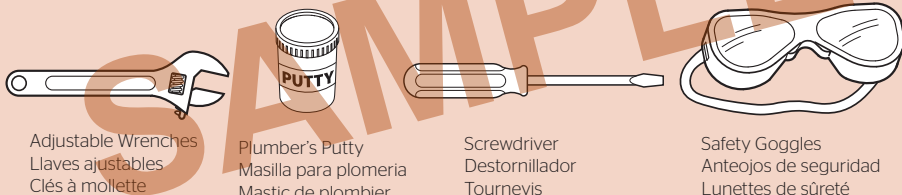

Adjustable Wrenches  
Llaves ajustables  
Clés à molette

Plumber's Putty  
Masilla para plomería  
Mastic de plombier

Screwdriver  
Destornillador  
Tournevis

Safety Goggles  
Anteojos de seguridad  
Lunettes de sûreté

#### Additional Helpful Tools

Otras herramientas útiles  
Outils supplémentaires utiles

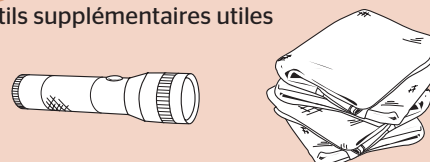

Flashlight  
Linterna  
Lampe De Poche

Cloth  
Paño de limpieza  
Chiffon

#### Parts in the Box

Piezas en la caja  
Pièces dans la boîte

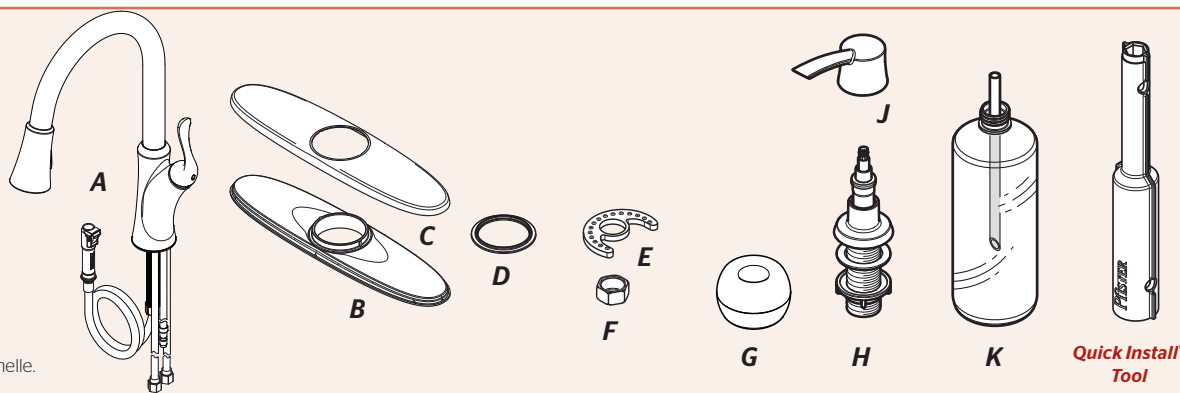

Items shown are not to scale.  
De resultados no están a escala.  
Produits affichés ne sont pas à l'échelle.

Quick Install™  
Tool

## 1 Turn Off Water Supply • Cierre el suministro de agua • Couper l'alimentation en eau

**! Locate water supply inlets and shut off the water supply valves. These are usually found under the sink or near the water meter. If you are replacing an existing faucet, remove the old faucet from the sink and clean the sink surface thoroughly.**

Ubique las entradas del suministro de agua y cierre las válvulas de suministro de agua. Generalmente se encuentran debajo del fregadero o cerca del medidor de agua. Si se trata de un reemplazo de grifo, quite el grifo viejo y limpie completamente la superficie del fregadero.

Recherchez les entrées d'approvisionnement et fermer les robinets. Ces robinets se trouvent généralement sous l'évier ou près du compteur d'eau. En cas de remplacement d'un robinet existant, retirez le de l'évier et nettoyer soigneusement la surface de ce dernier.

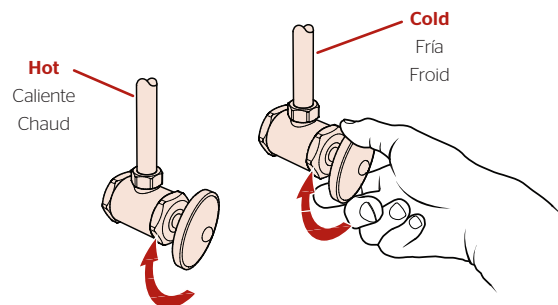

## 2 Prepare faucet for installation

### Prepare el grifo para la instalación

### Préparez le robinet pour l'installation



Plumber's Putty  
Masilla para plomería  
Mastic de plombier



**Quick Install™  
Tool**

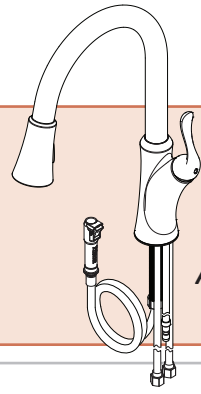

### 2A

#### Disassembles and hose position

#### Desmontajes y posición de la manguera

#### Démontages et position de tuyau

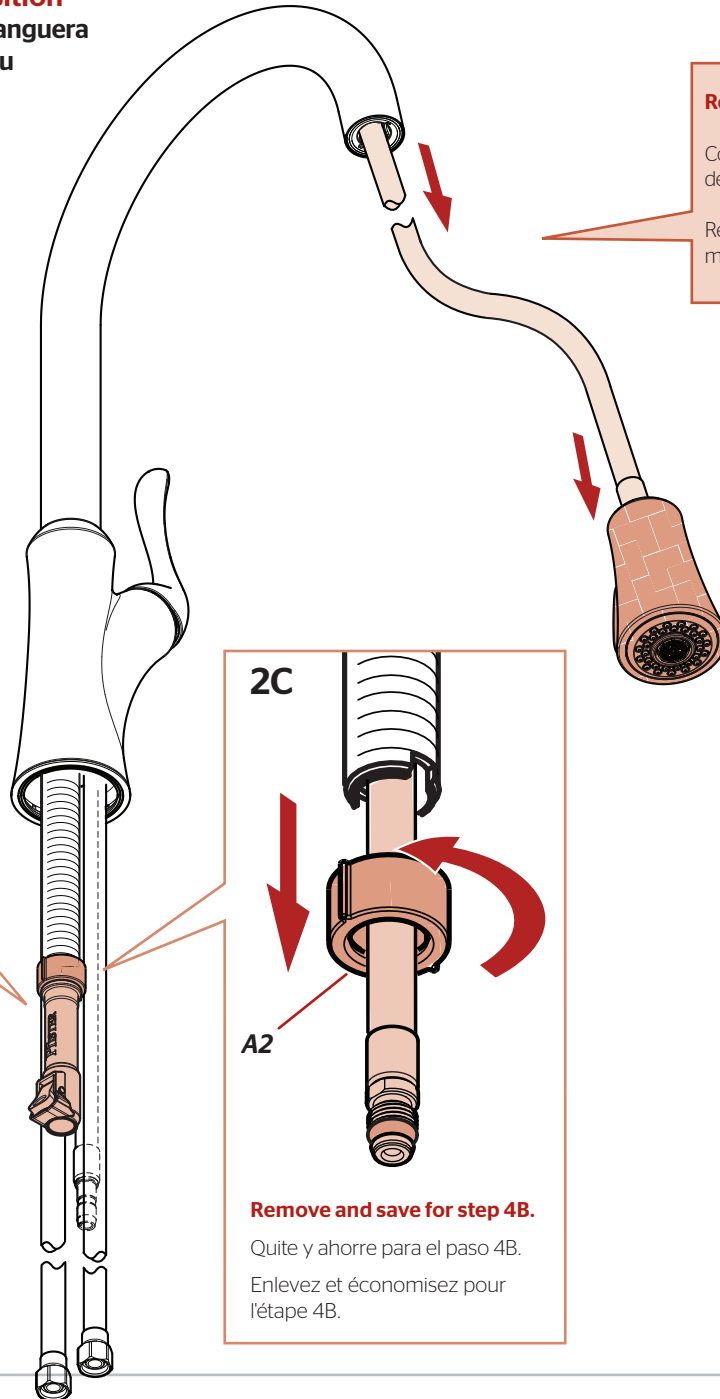

#### Retract hose to position shown

Contraiga las mangueras a la posición demostrada

Rétractez les tuyaux dans la position montrée

### 2B

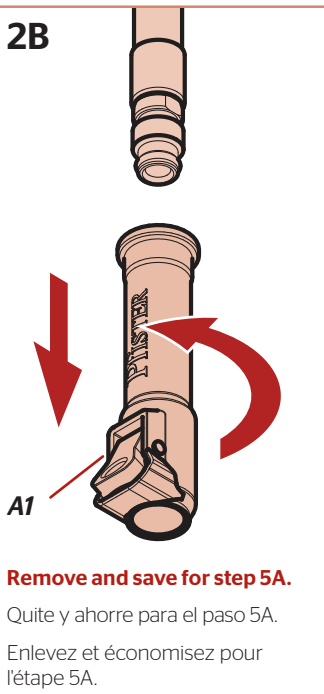

#### Remove and save for step 5A.

Quite y ahorre para el paso 5A.

Enlevez et économisez pour l'étape 5A.

### 2C

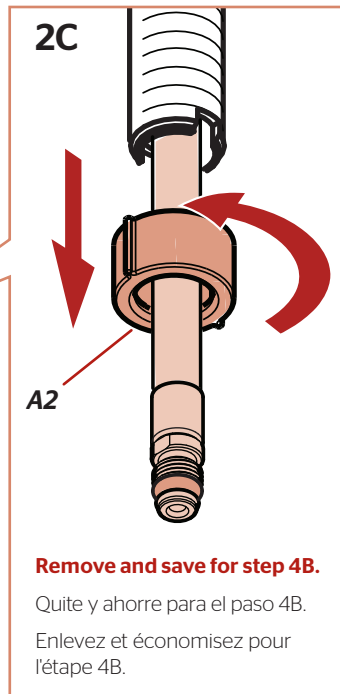

#### Remove and save for step 4B.

Quite y ahorre para el paso 4B.

Enlevez et économisez pour l'étape 4B.

### 2D

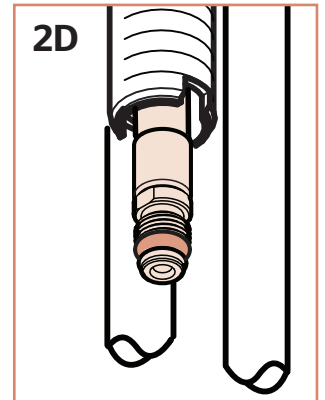

**3** **OPTION 1: Install Spout *without Deckplate***  
**OPCIÓN 1: Instalación de el surtidor sin la placa de cubierta**  
**OPTION 1 : Installez le bec sans la plaque de couverture**



Plumber's Putty  
Masilla para plomería  
Mastic de plombier

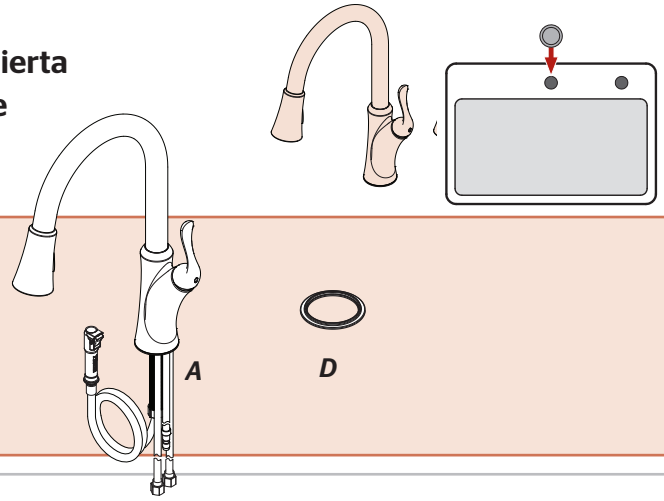

**3A**

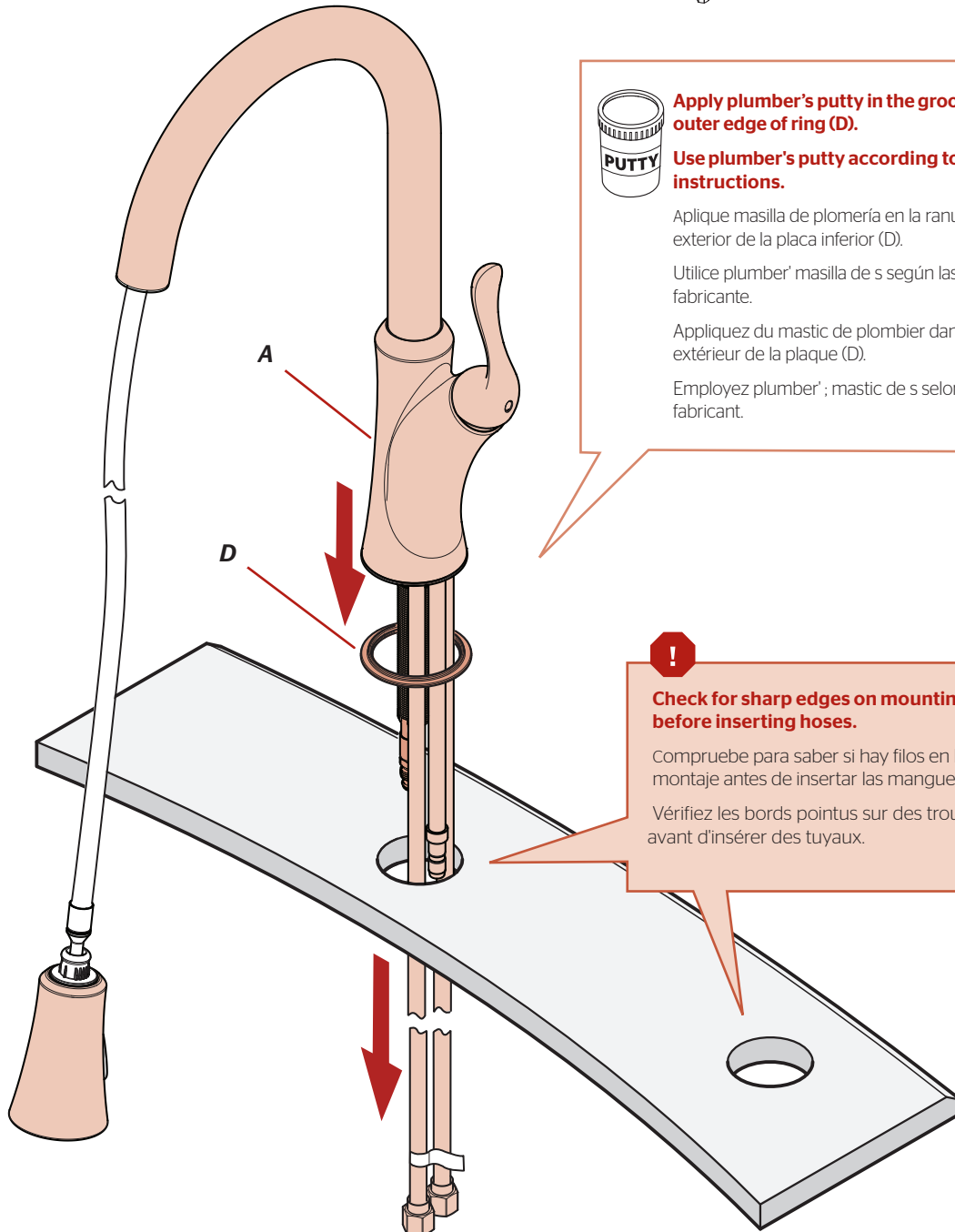

**Apply plumber's putty in the groove along the bottom outer edge of ring (D).**

**Use plumber's putty according to manufacturer's instructions.**

Aplique masilla de plomería en la ranura a lo largo del borde exterior de la placa inferior (D).

Utilice plumber' masilla de s según las instrucciones del fabricante.

Appliquez du mastic de plombier dans la rainure sur le bord extérieur de la plaque (D).

Employez plumber' ; mastic de s selon les instructions du fabricant.



**Check for sharp edges on mounting holes before inserting hoses.**

Compruebe para saber si hay filos en los agujeros de montaje antes de insertar las mangueras..

Vérifiez les bords pointus sur des trous de montage avant d'insérer des tuyaux.

**3** **OPTION 2: Install Spout *with Deckplate***  
**OPCIÓN 2: Instalación de el surtidor con la placa de cubierta**  
**OPTION 2 : Installez le bec avec la plaque de couverture**

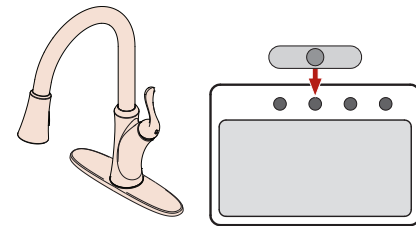

Plumber's Putty  
 Masilla para plomería  
 Mastic de plombier

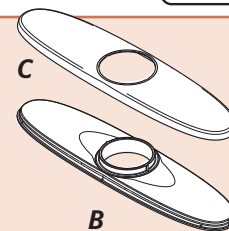
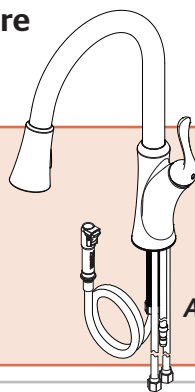

**3A**

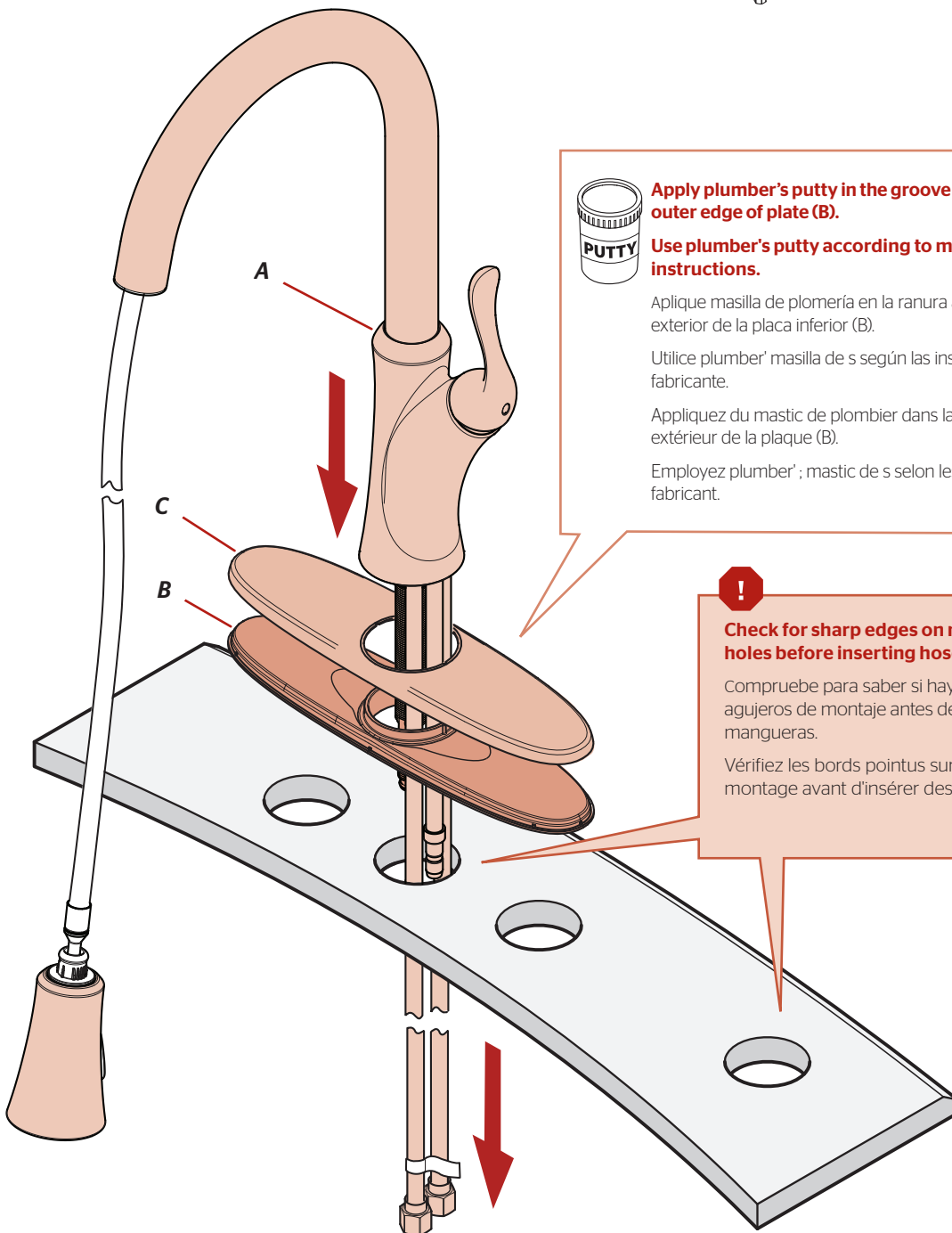

**Apply plumber's putty in the groove along the bottom outer edge of plate (B).**

**Use plumber's putty according to manufacturer's instructions.**

Aplique masilla de plomería en la ranura a lo largo del borde exterior de la placa inferior (B).

Utilice plumber' masilla de s según las instrucciones del fabricante.

Appliquez du mastic de plombier dans la rainure sur le bord extérieur de la plaque (B).

Employez plumber' ; mastic de s selon les instructions du fabricant.



**Check for sharp edges on mounting holes before inserting hoses.**

Compruebe para saber si hay filos en los agujeros de montaje antes de insertar las mangueras.

Vérifiez les bords pointus sur des trous de montage avant d'insérer des tuyaux.

# 4

## Secure Faucet Asegure el grifo Fixez le robinet

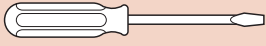

Screwdriver  
Destornillador  
Tournevis



Quick Install™ Tool

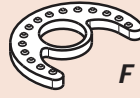

F



E



A2

From Step 2.

Desde el paso 2.

De l'étape 2.

4A

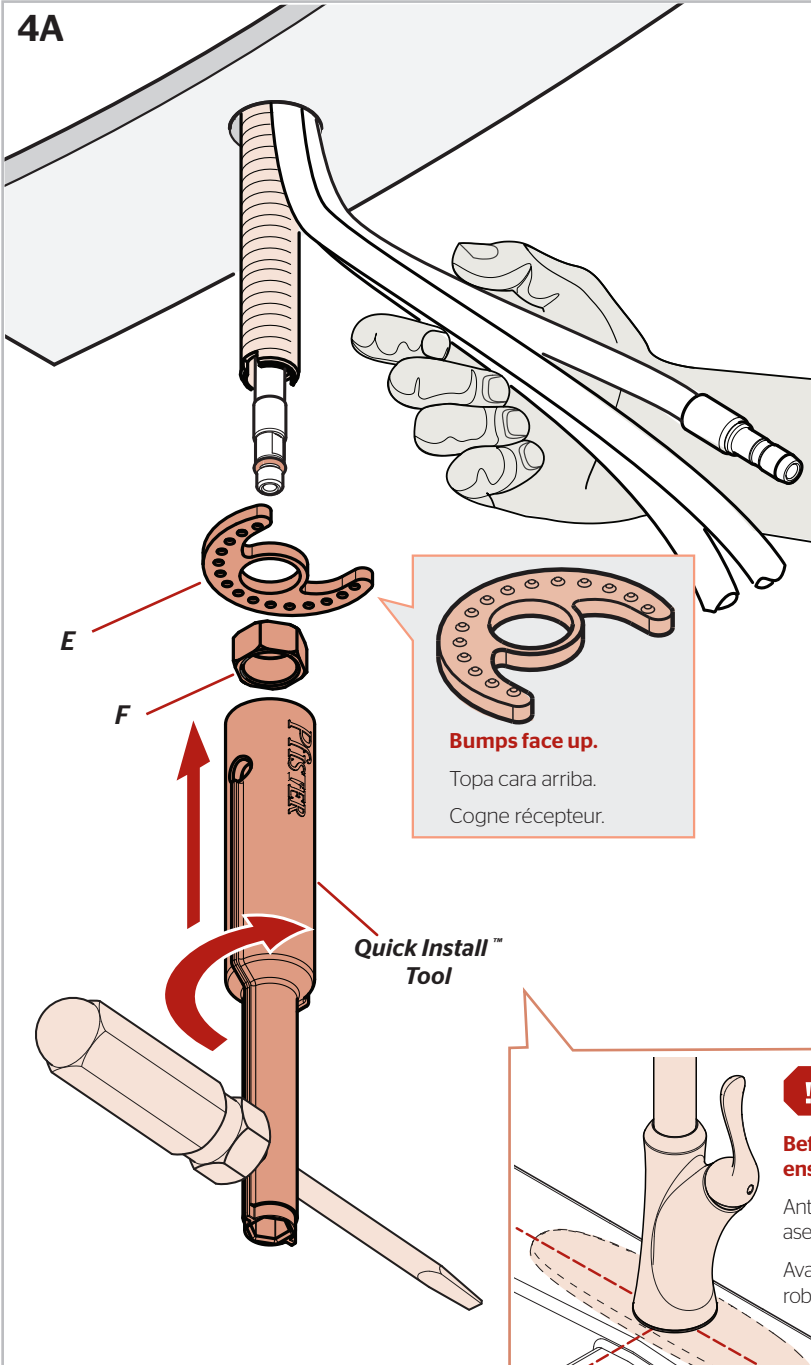

4B

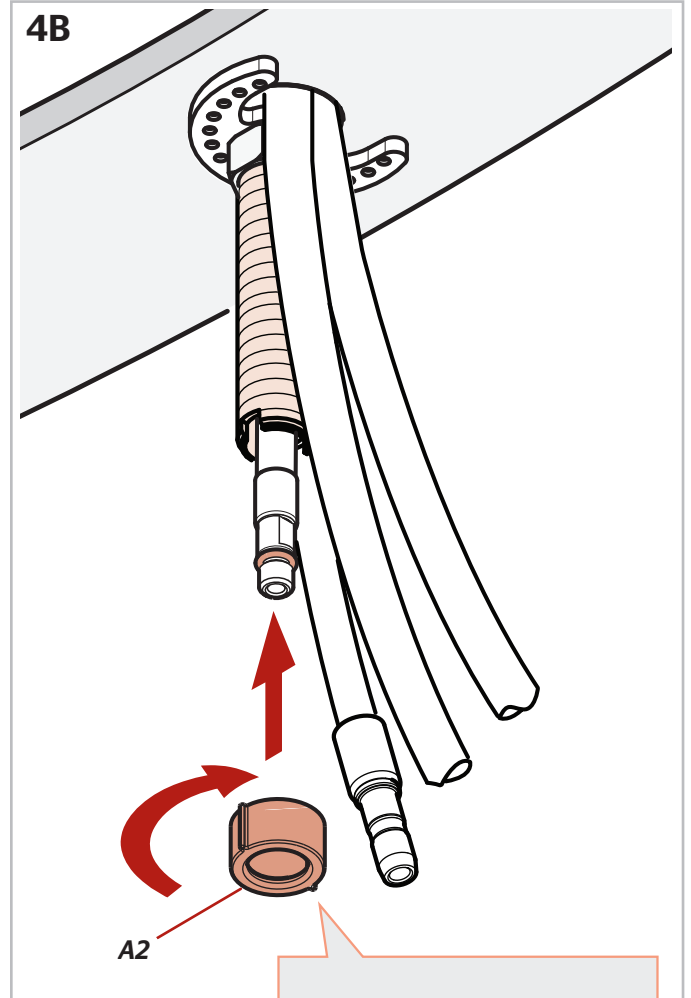

**Replace nut removed from step 2C, hand tighten.**

Substituya la tuerca quitada del paso 2C, mano aprietan.

Remplacez l'écrou enlevé de l'étape 2C, main serrent.



**Before final tightening, ensure faucet is aligned.**

Antes del apriete final, asegurar el grifo está alineado.

Avant le serrage final, assurez robinet est aligné.

## 5 Install Weight and Re-Attach Connector to Hose Instale el peso y reate el conector a la manguera Installez le poids et rattachez le connecteur au tuyau

No Tools Required for This Step  
No se necesitan herramientas para este paso  
Pas d'outil nécessaire pour cette étape

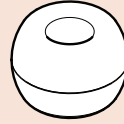

G

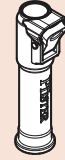

A1

From Step 2B.  
Desde el paso 2B.  
De l'étape 2B.

5A

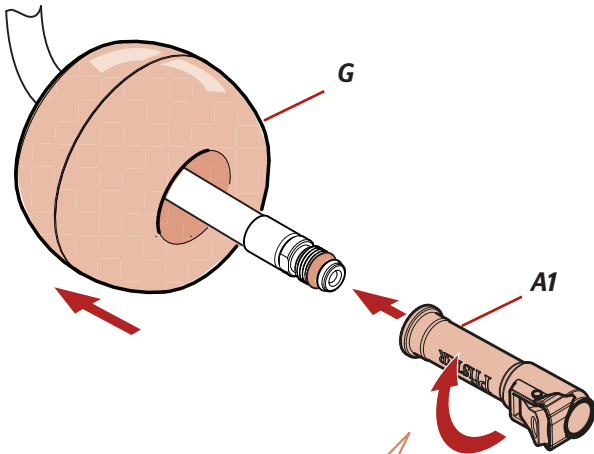

**Replace connector removed at step 2B. Hand tighten.**

Conector quitado en el paso 2B reemplazar. Apriete con la mano.

Remplacer connecteur retiré à l'étape 2B. Serrez à la main.

5B

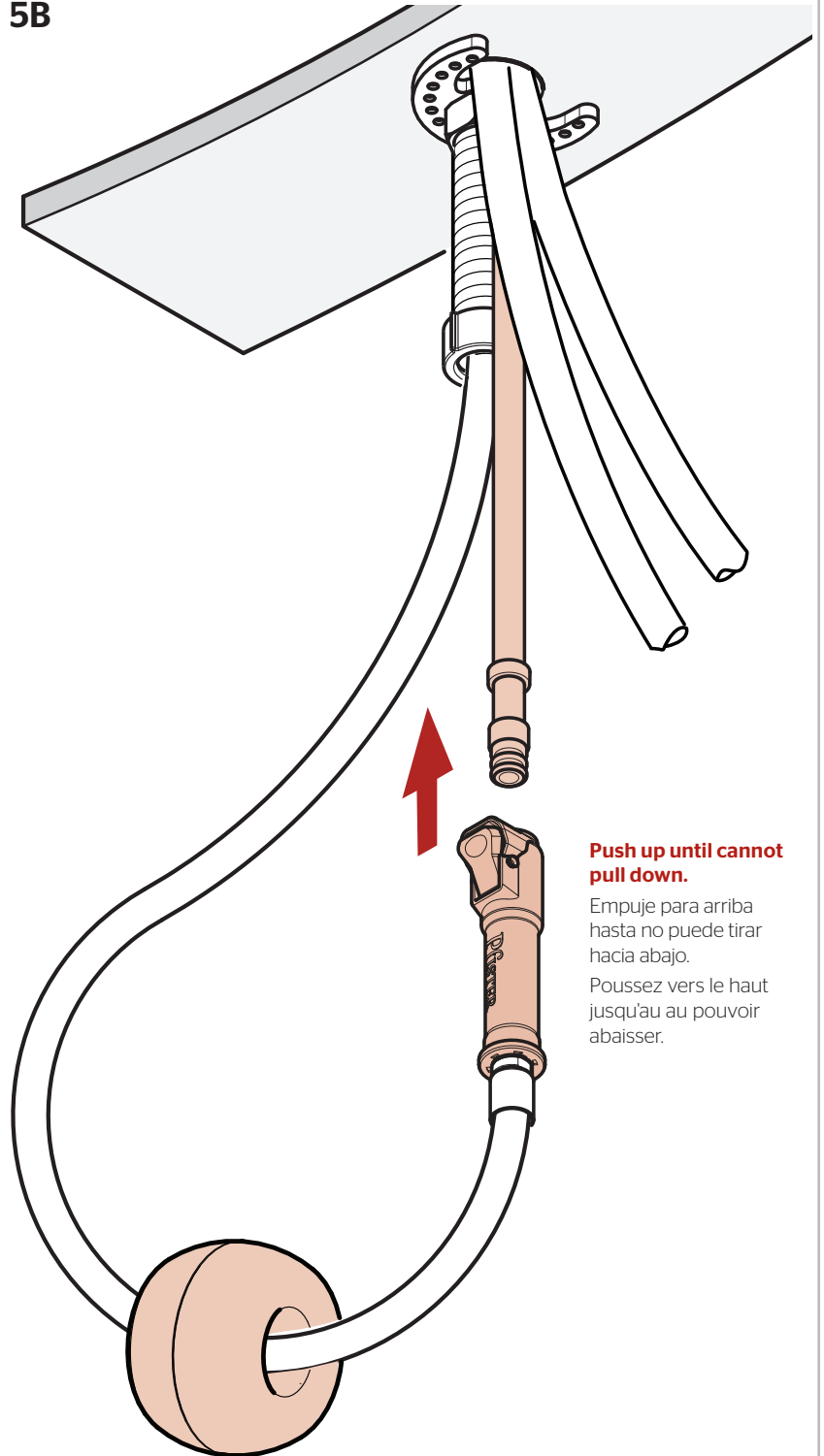

**Push up until cannot pull down.**

Empuje para arriba hasta no puede tirar hacia abajo.

Poussez vers le haut jusqu'au au pouvoir abaisser.

## 6 Connect Water Supply Lines Conecte las tuberías de suministro de agua Raccorder les conduites d'alimentation en eau

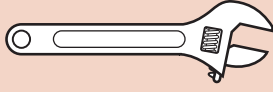

Adjustable Wrenches  
Llaves ajustables  
Clés à mollette

No Parts Required for This Step  
No se necesitan piezas para este paso  
Aucune pièce nécessaire pour cette étape

**!** Hot water supply line connects to left inlet indicated by red clip (tag side).  
Cold water supply line connects to right inlet indicated by blue clip.  
**NOTE: Incorrect application of supply lines and fittings may result in the failure or leak of the supply lines and fitting.**

La línea de suministro de la agua caliente conecta con la entrada izquierda indicada por el clip rojo (lado de la etiqueta).

La línea de suministro de la agua fría conecta con la entrada derecha indicada por el clip azul.

**NOTA:** El uso incorrecto de líneas de suministro y de garniciones puede dar lugar a la falta o al escape de las líneas de suministro y de la garnición.

La canalisation d'alimentation d'eau chaude se relie à l'admission gauche indiquée par l'agrafe rouge (côté d'étiquette).

La canalisation d'alimentation d'eau froide se relie à l'admission droite indiquée par l'agrafe bleue.

**REMARQUE :** L'application incorrecte des canalisations et des garnitures d'alimentation peut avoir comme conséquence l'échec ou la fuite des canalisations et de l'ajustage de précision d'alimentation.

6A

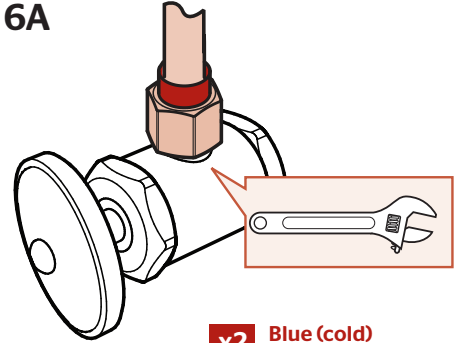

**x2 Blue (cold)  
Red (hot)**

Rojo (frío)  
Azul (caliente)

Rouge (froid)  
Bleu (chaud)

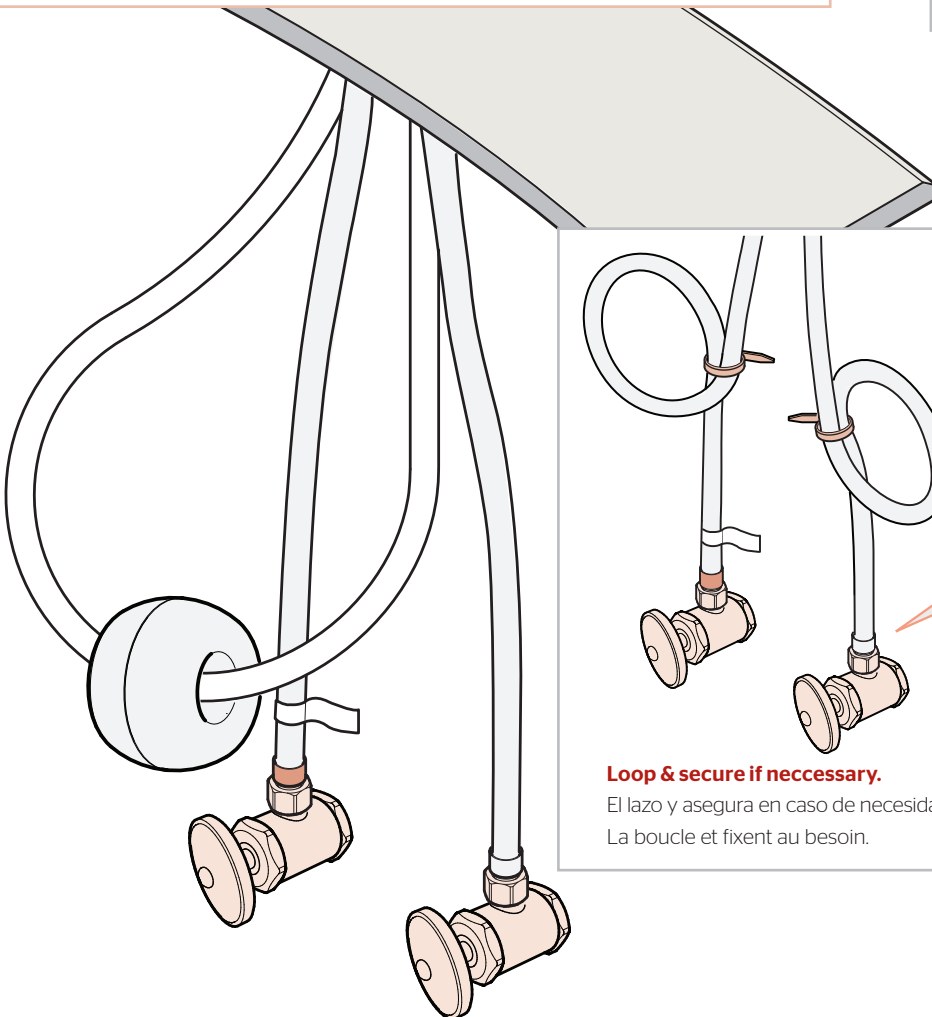

**Loop & secure if necessary.**

El lazo y asegura en caso de necesidad.

La boucle et fixent au besoin.



**3/8 inch female connection. Adapter may be required (not supplied).**

Conexión de la hembra de 3/8 pulgada.  
El adaptador puede ser requerido (no proveído).

Reccordement de femelle de 3/8 pouce.  
L'adaptateur peut être exigé (non fourni).

# 7 Install Soap Dispenser

## Instale el dispensador de jabón

### Installer le distributeur de savon

No Tools Required for This Step  
 No se necesitan herramientas para este paso  
 Aucun outil n'est nécessaire pour cette étape



J



H

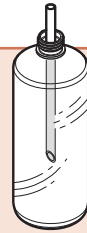

K

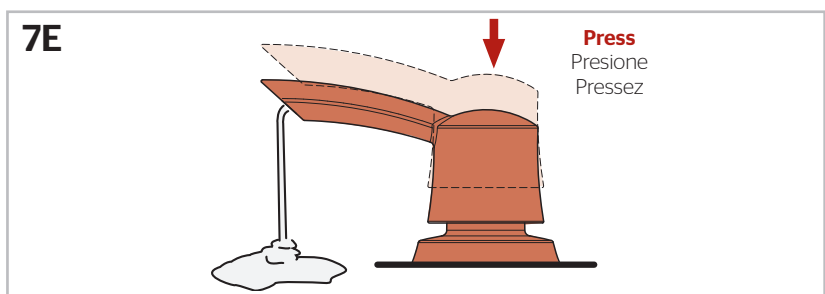
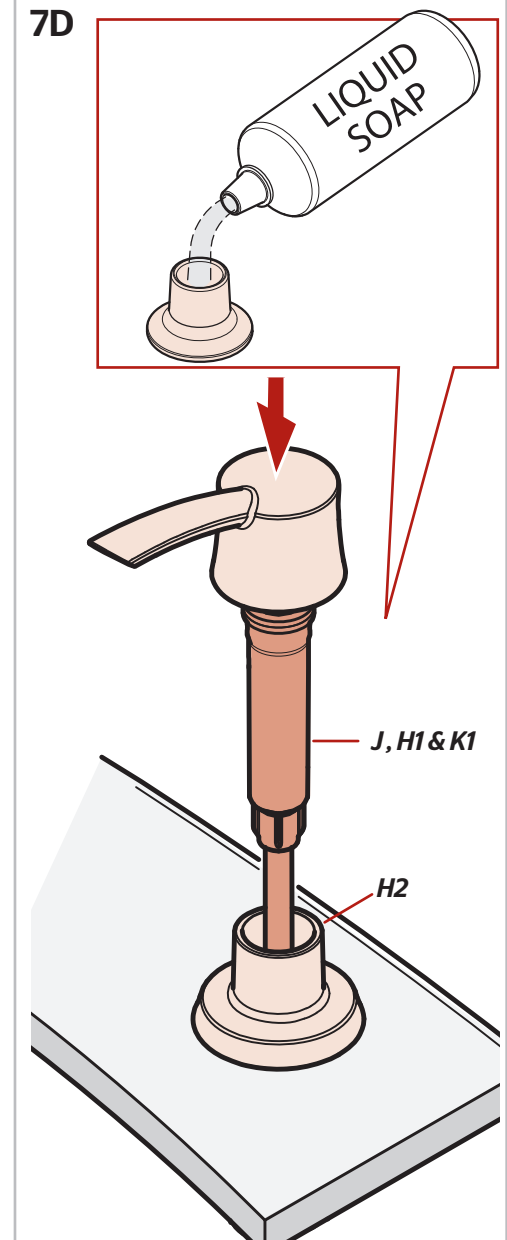
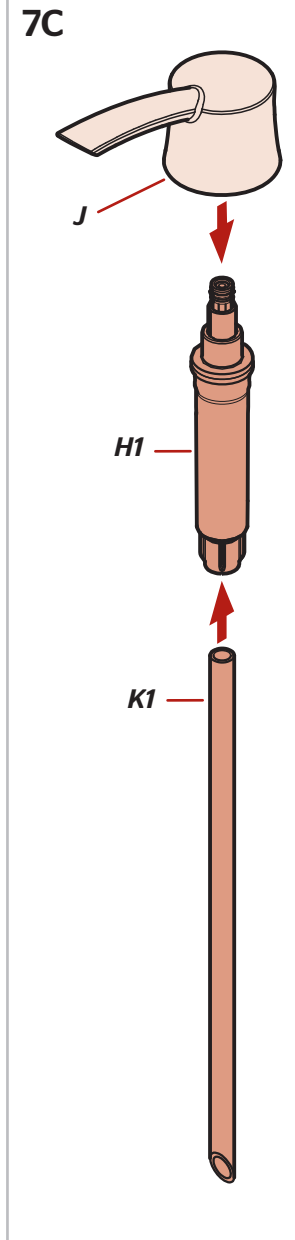
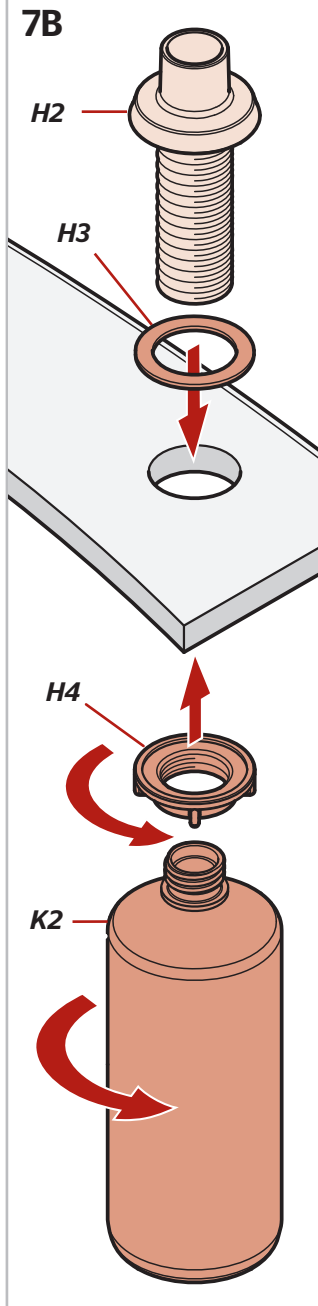
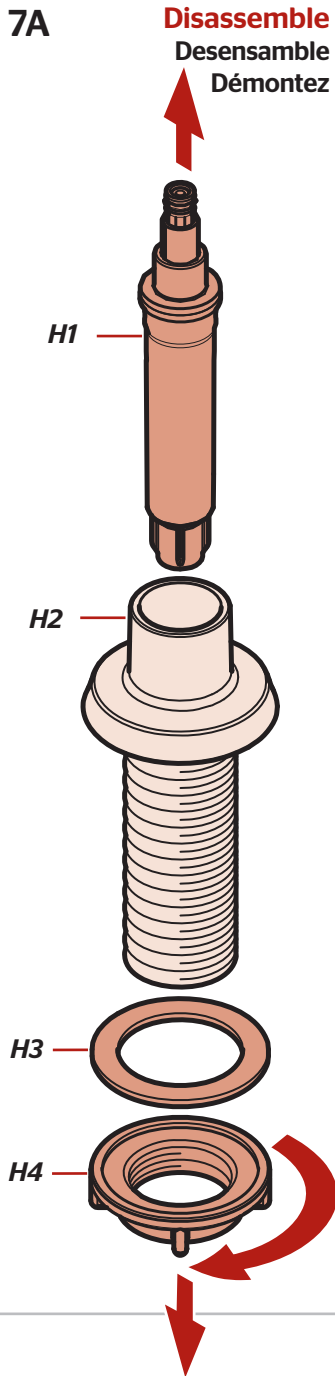



## 8 Turn On Water & Confirm Proper Installation

Active el suministro de agua y confirme que la instalación está adecuadamente efectuada  
Ouvrez l'eau et confirmez que l'installation est correcte

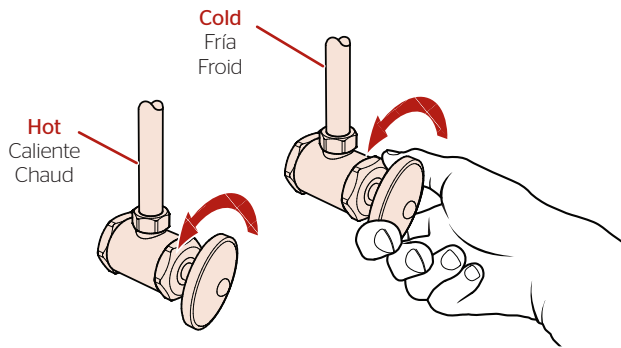

### Check for leaks above and below the sink.

Revise si hay fugas encima y debajo del fregadero

Vérifiez s'il y a des fuites au dessus ainsi qu'au dessous de l'évier.

## 9 Flush the faucet before using

Limpié el grifo con un chorro de agua antes de usar  
Rincez le robinet avant utilisation

*No Parts Required for This Step  
No se necesitan piezas para este paso  
Pas de pièce nécessaire pour cette étape*

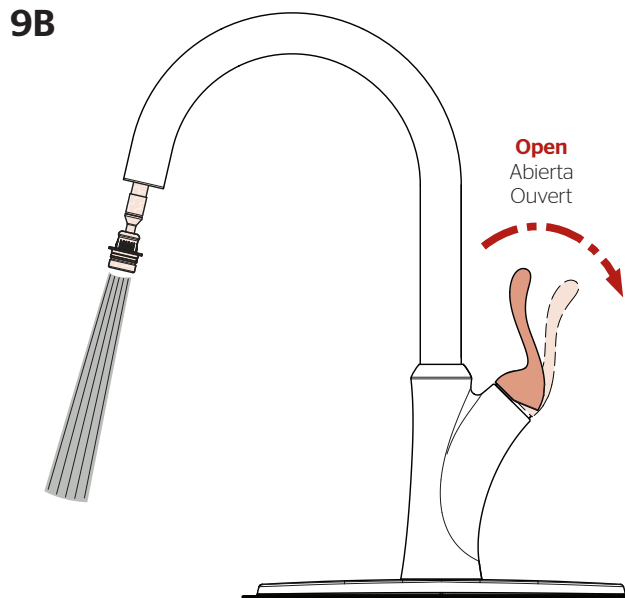

### Allow full hot & full cold water to run for at least 15 seconds each.

Deje correr el agua caliente y fría durante al menos 15 segundos cada una.

Permettez à l'eau chaude et l'eau froide de couler au moins 15 secondes chacun.

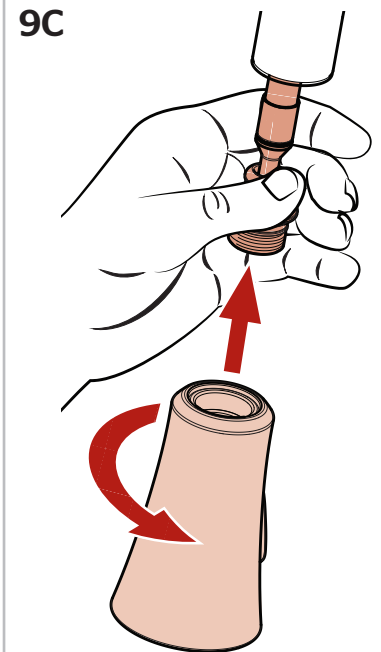

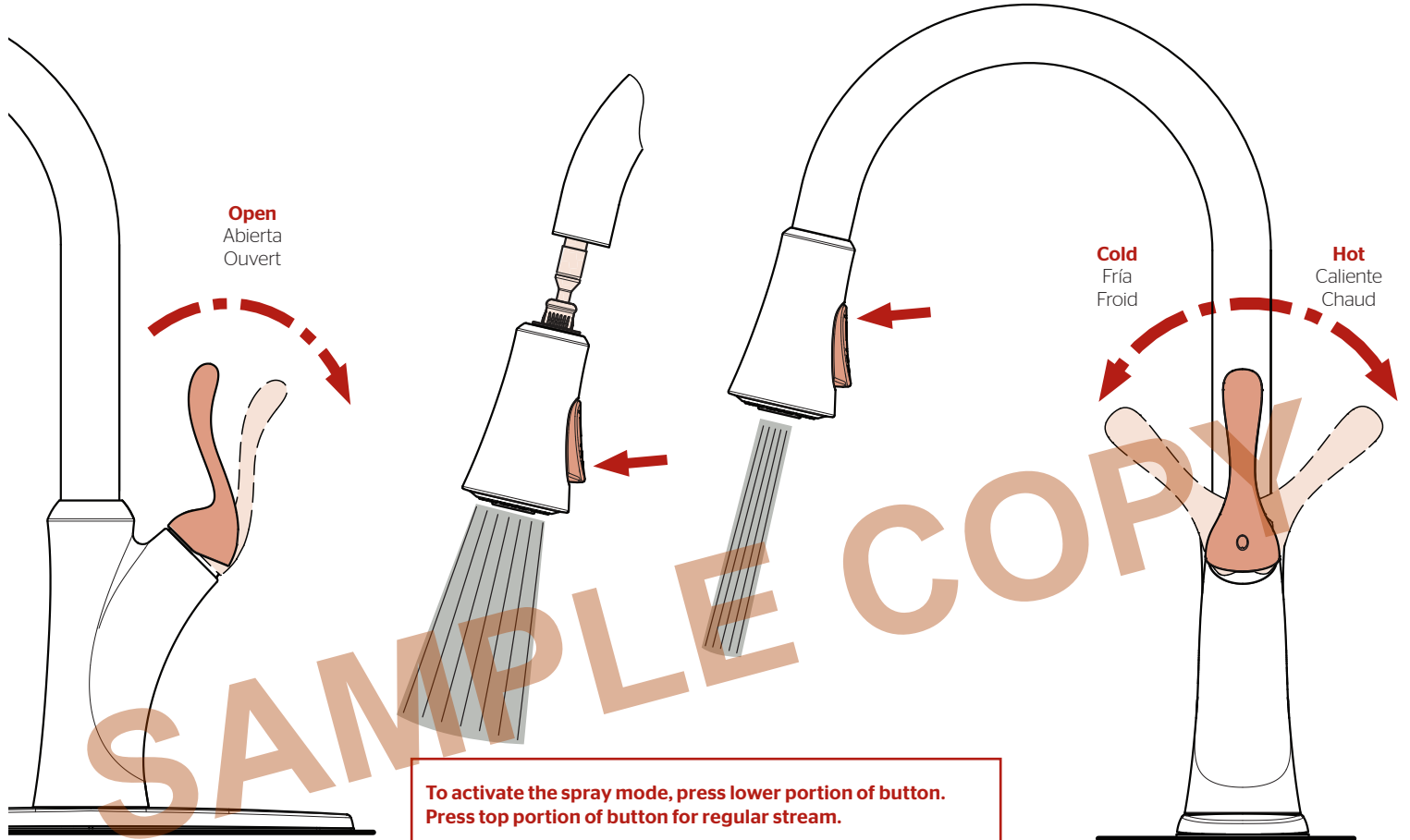

**To activate the spray mode, press lower portion of button.  
Press top portion of button for regular stream.**

**Note: The faucet will always turn on in regular stream mode.**

Para activar el modo de rociado, presione la parte inferior del botón.  
Presione la parte superior del botón de corriente regular.

**Nota:** El grifo siempre se abrirá en el modo de flujo continuo.

Pour activer le mode de pulvérisation, appuyez sur la partie inférieure du bouton.  
Appuyez sur la partie supérieure de la touche de flux régulier.

**Remarque :** Le robinet s'ouvre toujours en mode flux régulier.

**For Additional Installation Help:**  
Para la instalación adicionales de ayuda:  
Pour aider à l'installation supplémentaires:

**Pfister**

**1-800-PFAUCET (732-8238)**  
**pfisterfaucets.com**