

Verve™ LG6-3VRV

Wall Mounted Tub Filler
Surtidor de Tina Montado de Pared
Bec de Baignoire Mural

Quick Installation Guide Guía de Instalación Rápida Guide d'Installation Rapide



Installation Support • Soporte de Instalación • Support d'Installation

Personal Assistance, Product Specs, & "How-to" Questions:

Asistencia personal, especificaciones del producto y preguntas sobre "cómo hacerlo":

Aide personnelle, spécifications du produit et questions « pratico-pratiques » :

1-800-PFAUCET (732-8238)

pfisterfaucets.com/support

Installation Videos Available
Videos de instalación a disposición
Vidéos d'installation disponibles



pfisterfaucets.com/videos

▲ WARNING / AVERTENCIA / AVERTISSEMENT

To reduce the risk of injury or property damage, read all instructions before installing product. Wear safety goggles. Product must be installed in accordance with all state & local plumbing & building codes. Call a professional if you are uncertain about installing this product.

Para disminuir el riesgo de lesiones o daños a la propiedad, lea todas las instrucciones antes de instalar el producto. Utilice gafas de seguridad. El producto deberá instalarse de acuerdo con la normativa de plomería y construcción estatal y local. Llame a un profesional si no está seguro sobre cómo instalar este producto.

Pour réduire le risque de blessures ou de dommages, lire toutes les instructions avant d'installer l'appareil. Porter des lunettes de sécurité. Il faut installer l'appareil en respectant tous les codes de construction et de plomberie locaux et d'État. Appelez un professionnel si vous n'êtes pas certain de la façon d'installer cet appareil.

Required Tools

Herramientas necesarias
Outils nécessaires

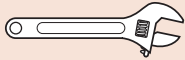

Adjustable Wrench
Llave ajustable
Clé à Mollette



Safety Goggles
Gafas de seguridad
Lunettes de sûreté



PTFE plumber's tape
Cinta para plomería PTFE
Ruban PTFE de plombier

Additional Helpful Tools

Otras herramientas útiles
Outils supplémentaires utiles



Caulking or Sealant
Calafateo o sellante
Calfeutrage ou mastic

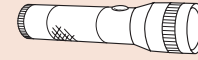

Flashlight
Linterna
Lampe-torche



Cloth
Paño
Chiffon

Parts in the Box

Piezas en la caja
Pièces dans la boîte

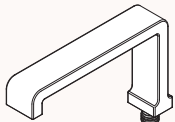

A

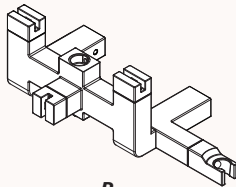

B

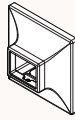

C (x2)

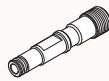

D (x2)



E



F

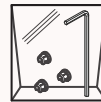

G

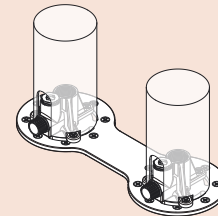

OX6-340R sold separately
OX6-340R vende por separado
OX6-340R vendu séparément

1-800-732-8238

Handle Options

Opción de manija
Option de poignée

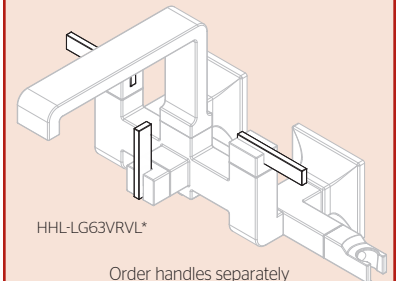

HHL-LG63VRV*

Order handles separately
Pida las manijas por separado
Commandez les poignées séparément

1-800-732-8238

1 Turn Off Water Supply • Cierre el suministro de agua • Couper l'alimentation en eau

Locate the water supply inlets & shut off the water supply valves. These are usually found near the water meter.

If you are replacing an existing unit, remove the old unit & clean mounting surface thoroughly.

Ubique las entradas del suministro de agua y cierre las válvulas de suministro. Estas se encuentran generalmente cerca del medidor de agua. Si reemplaza una unidad existente, retírela y limpie completamente la superficie de montaje.

Repérez les entrées d'alimentation d'eau et fermez les robinets d'arrêt. Ils sont normalement trouvés près du compteur d'eau. Si vous remplacez un appareil existant, enlevez le vieil appareil et nettoyez soigneusement la surface de montage.

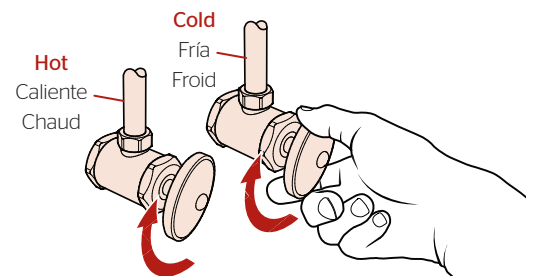



Prepare the Valve
Instale la Válvula
Installez la Soupape



PTFE plumber's tape
 Cinta para plomería PTFE
 Ruban PTFE de plombier

OX6-340R sold separately
 OX6-340R Válvula se vende por separado
 OX6-340R Valve vendu séparément

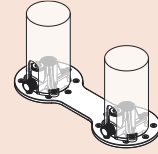

2x6 Stringer Recommended
 Se recomienda larguero de 2x6
 2x6 raidisseur recommandé

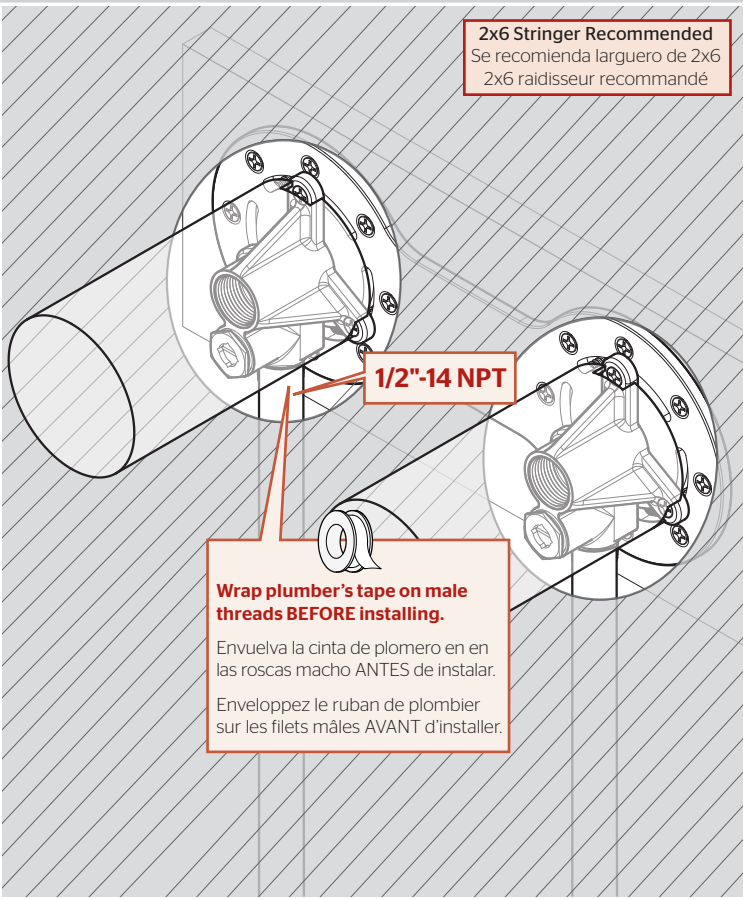

1/2"-14 NPT

Wrap plumber's tape on male threads BEFORE installing.
 Envuelva la cinta de plomero en en las roscas macho ANTES de instalar.
 Enveloppez le ruban de plombier sur les filets mâles AVANT d'installer.

Remove Plasterguards

Retire las cubiertas protectoras
 Enlevez tout le les protecteurs

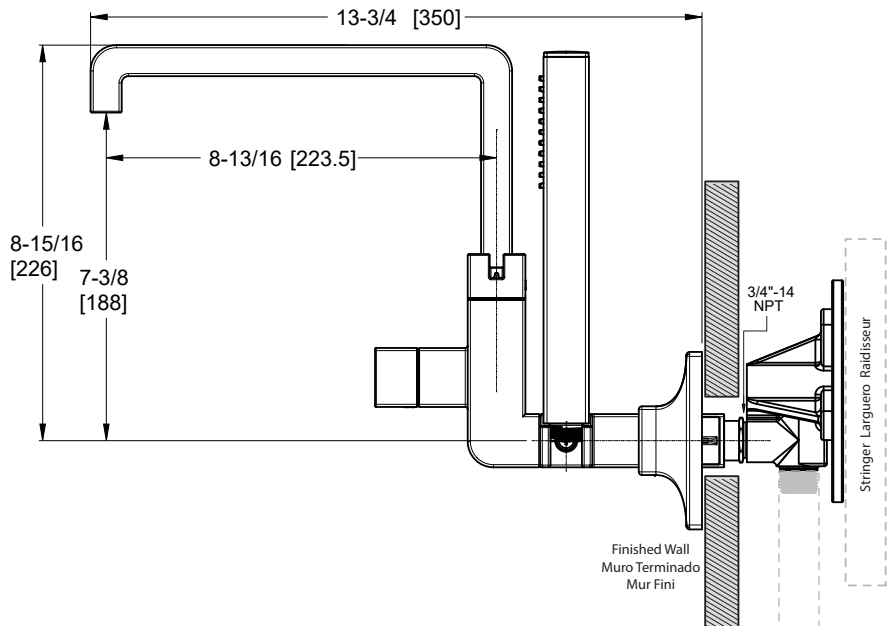
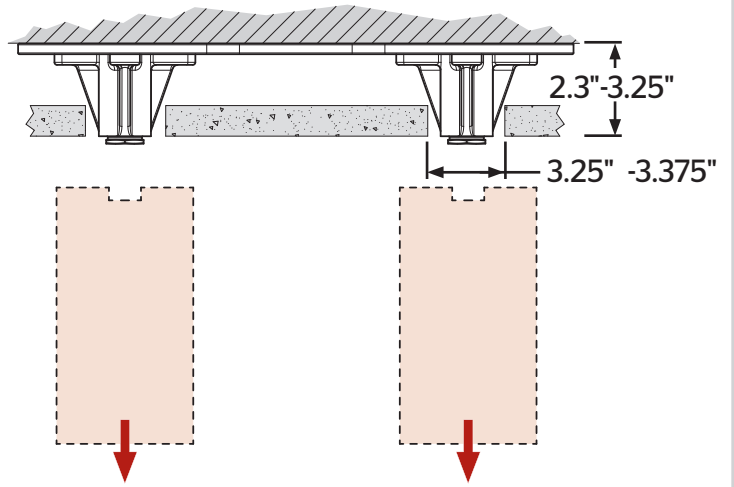

2 Install Risers

Instale el Risers
Installez les Risers

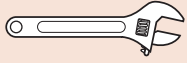

Adjustable Wrench
Llave ajustable
Clé à Mollette



Hex Wrench
Llave hexagonal
Clé hexagonale

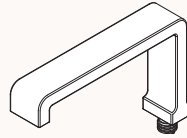

A

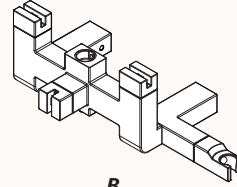

B

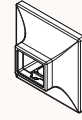

C (x2)

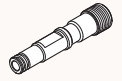

D (x2)

2A

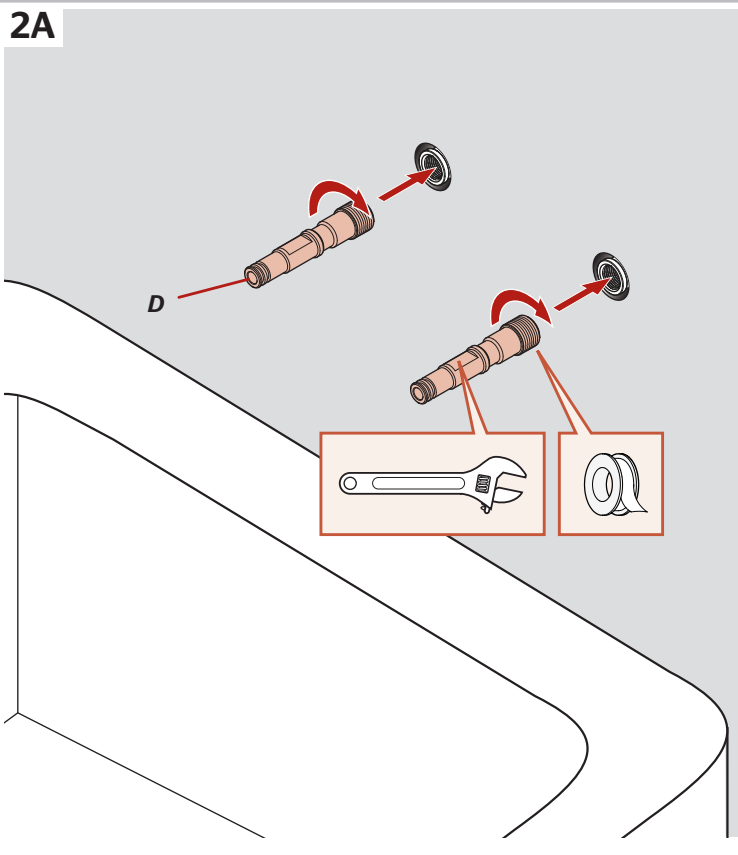

2B

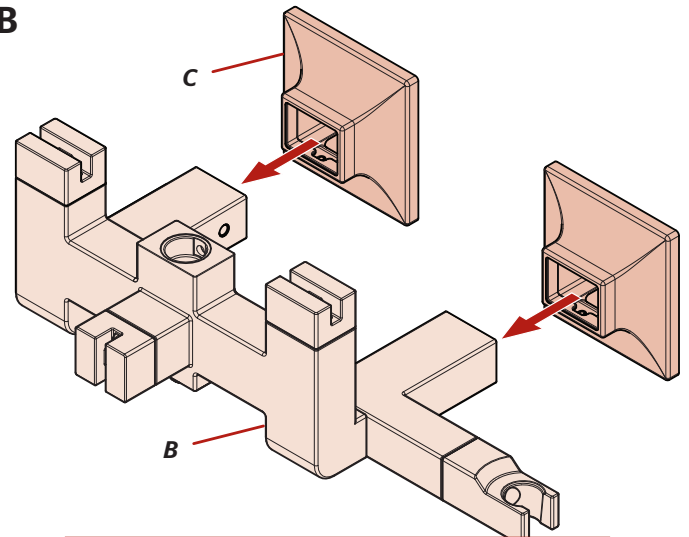

Handle Options • Opción de manija • Option de poignée

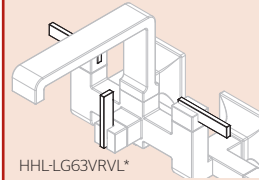

HHL-LG63VRVL*

- Install handles according to separate instructions
- Instale las manijas de acuerdo con las instrucciones separadas
- Installer les poignées selon les instructions séparées

Note that one handle is shorter than the other two. This one is meant to be installed in the front.
Tenga cuenta que un mango es más corto que los otros dos. Este está destinado a ser instalado en el frente.
Notez qu'une poignée est plus courte que les deux autres. Ceci est destiné à être installé sur le devant.

2C

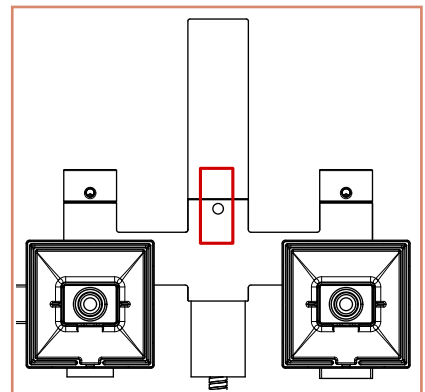
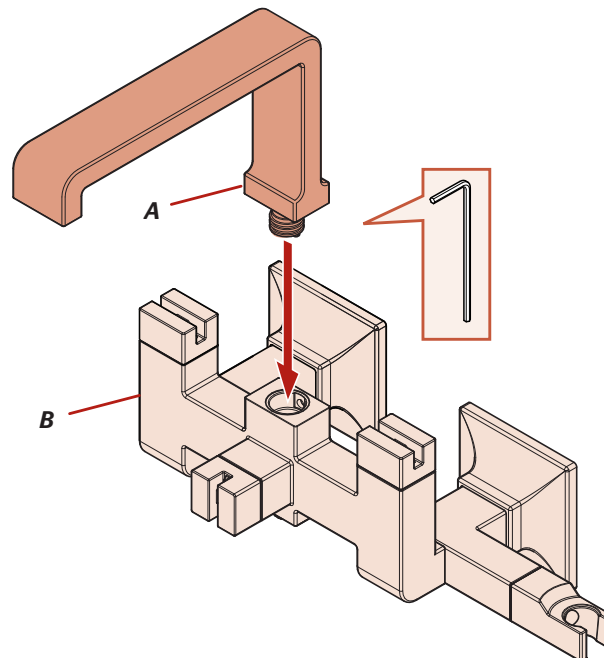

Use hex wrench to tighten spout set screw to the spout body.

Utilice una llave hexagonal para apretar el tornillo de fijación del surtidor al cuerpo del surtidor.

Utilisez une clé hexagonale pour serrer la vis de réglage du bec sur le corps du bec.

3

Install Spout

Instale el surtidor

Installer le bec



Hex Wrench
Llave hexagonal
Clé hexagonale

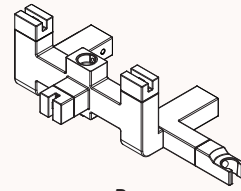

B

3A

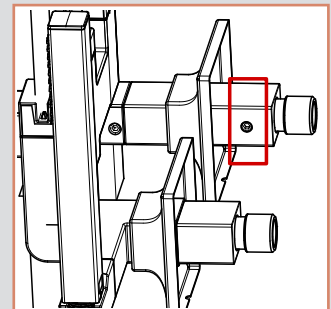
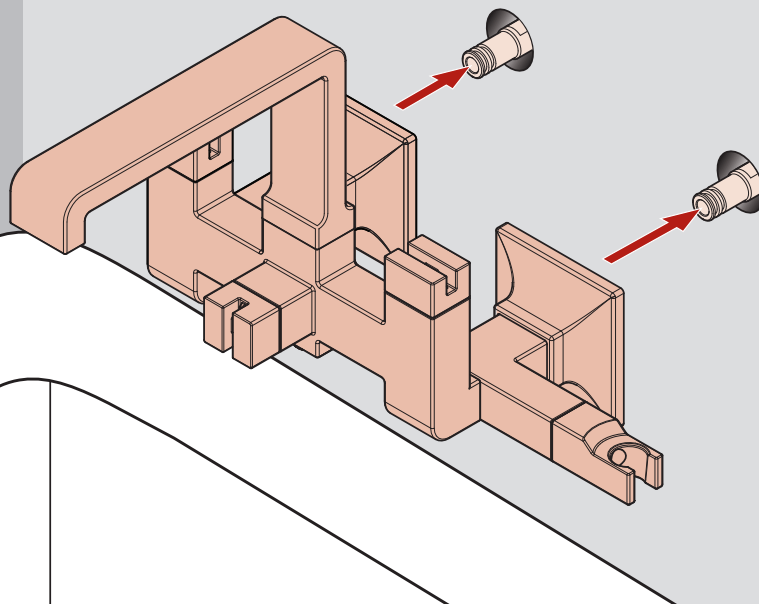

Use hex wrench to tighten set screws to the wall adapters.

Utilice una llave hexagonal para apretar los tornillos de fijación a los adaptadores de pared.

Utilisez une clé hexagonale pour serrer les vis de réglage sur les adaptateurs muraux.

3B

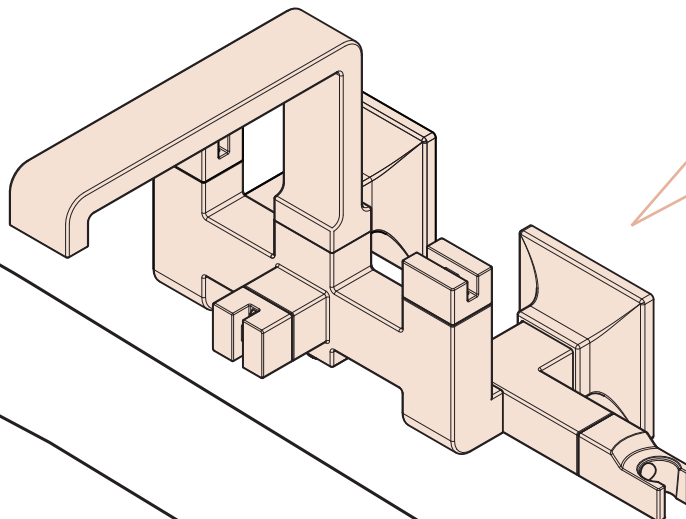

Apply Caulking or Sealant to gaps if needed according to manufacturer's instructions.

Aplicar calafateo o sellante brechas si es necesario de acuerdo con las instrucciones del fabricante.

Appliquer calfeutrage ou mastic à combler les lacunes si nécessaire selon les instructions du fabricant.

4

Install Hand shower

Instale la ducha de mano

Installez la douchette

No Tools Required for This Step
No se necesitan herramientas para este paso
Aucun outil n'est nécessaire pour cette étape

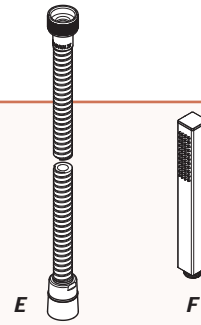

4A

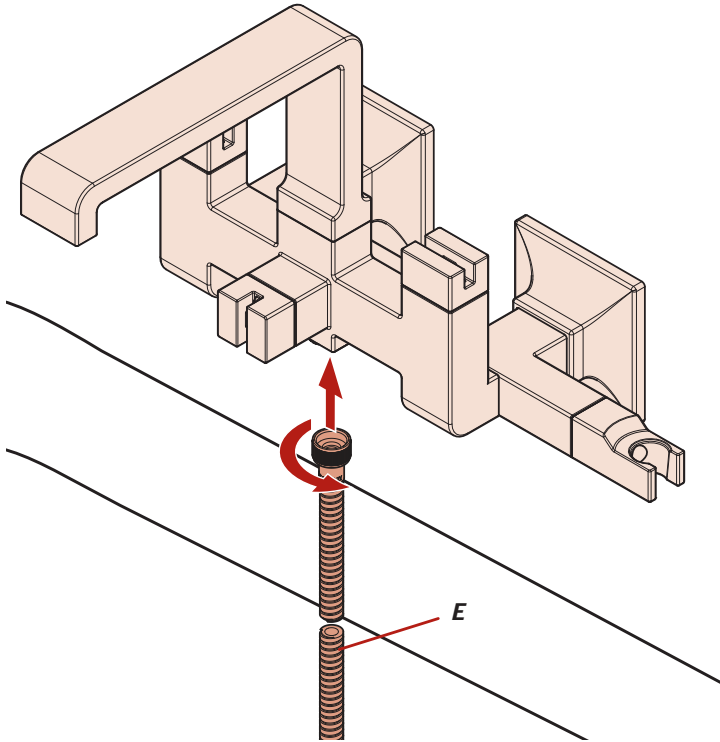

4B

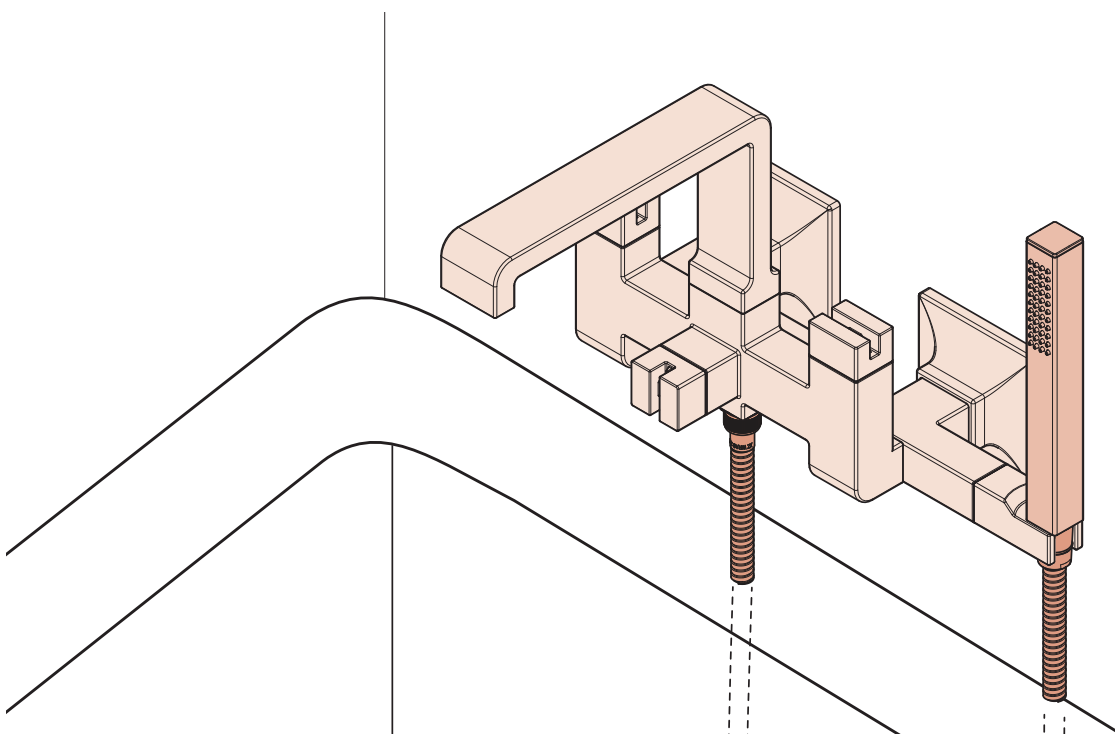
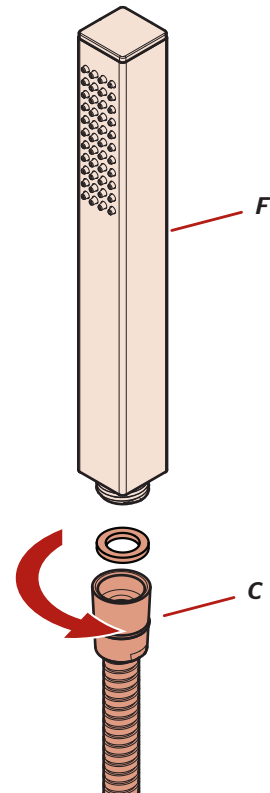

5 Turn On Water & Flush the Faucet

Active el suministro de agua y Enjuague el grifo
Ouvrez l'eau et Vidanger l'robinet

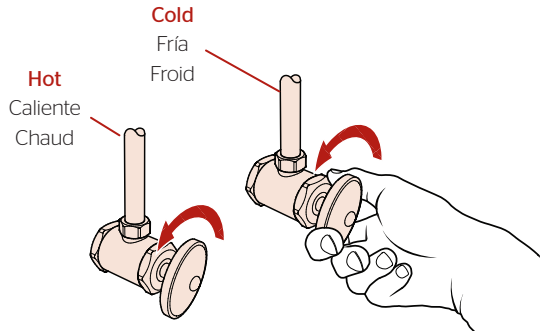

Check for leaks at water supply source.

Revise si hay fugas en la fuente de suministro de agua.

Vérifier les fuites dans la source d'approvisionnement en eau.



Allow full hot & full cold water to run for at least 15 seconds each.

Deje correr el agua caliente y fría durante al menos 15 segundos cada una.

Permettez à l'eau chaude et l'eau froide de couler au moins 15 secondes chacun.

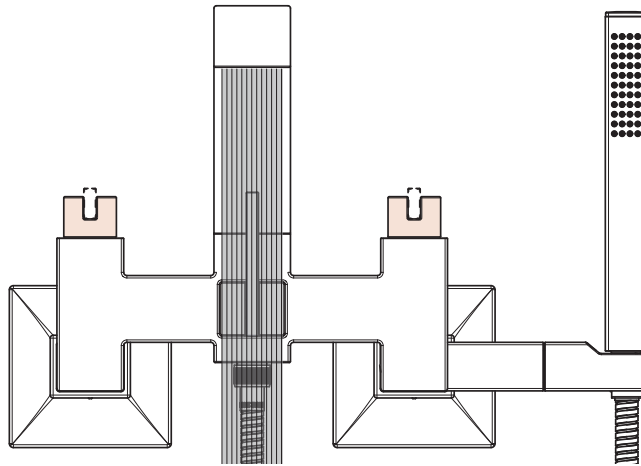

6 Faucet Functions

Funciones del Grifo
Fonctions du Faucet

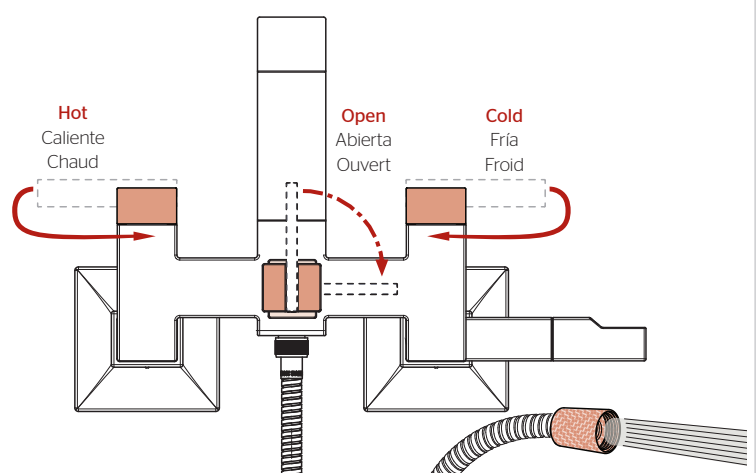
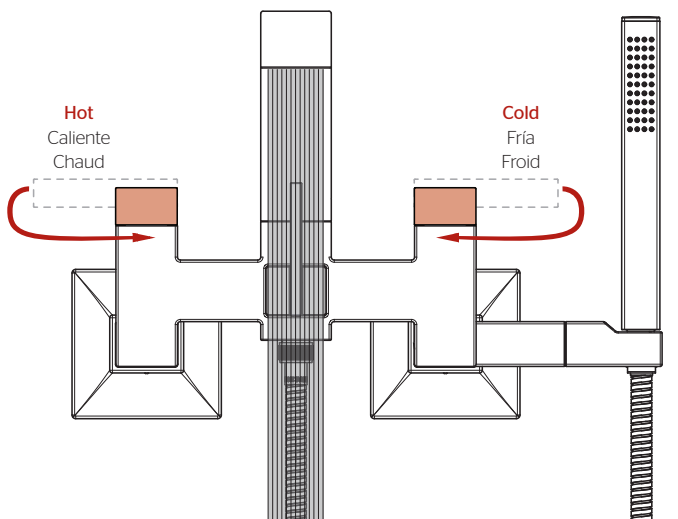

Uninstall handheld and flush. Reinstall handheld per step 4B.

Desinstale el dispositivo portátil y límpielo. Vuelva a instalarlo según el paso 4B.

Désinstallez l'ordinateur de poche et purgez-le. Réinstallez l'ordinateur de poche en suivant l'étape 4B.

For Additional Installation Help:
Para la instalación adicionales de ayuda:
Pour les aides supplémentaires à l'installation:

Pfister
FAUCETS

1-800-PFAUCET (732-8238)
pfisterfaucets.com